

E-PANETはセバ穴@50mm、端部はセバ穴の芯より25mmもしくは50mmとなり、25の倍数が製品寸法となります。(スラブ用=セバ穴無しの場合は任意の寸法で製造可) したがって、製品寸法の下二桁が(例、1000mm、1550mmのように)00又は50mmの場合、両端部は各25mm 下二桁が(例、1025mm、1575mmのように)25又は75mmの場合、端部は片側25mm、もう片側が50mmとなります。両者共通の25mm側を基準として下にして建て込み、セバ割を行ってください。また製造工程の都合上、下二桁が25又は75mmの場合は上下が交互に重なってきますので御注意下さい。(建て込みの際、一枚おきに上下を引っ張り返す必要があります)

コーナーキャップ取合詳細図 (図-2' S=1/5)

スリーブ、人通孔等の孔あけは
弊社の「施工マニュアル」を参照下さい

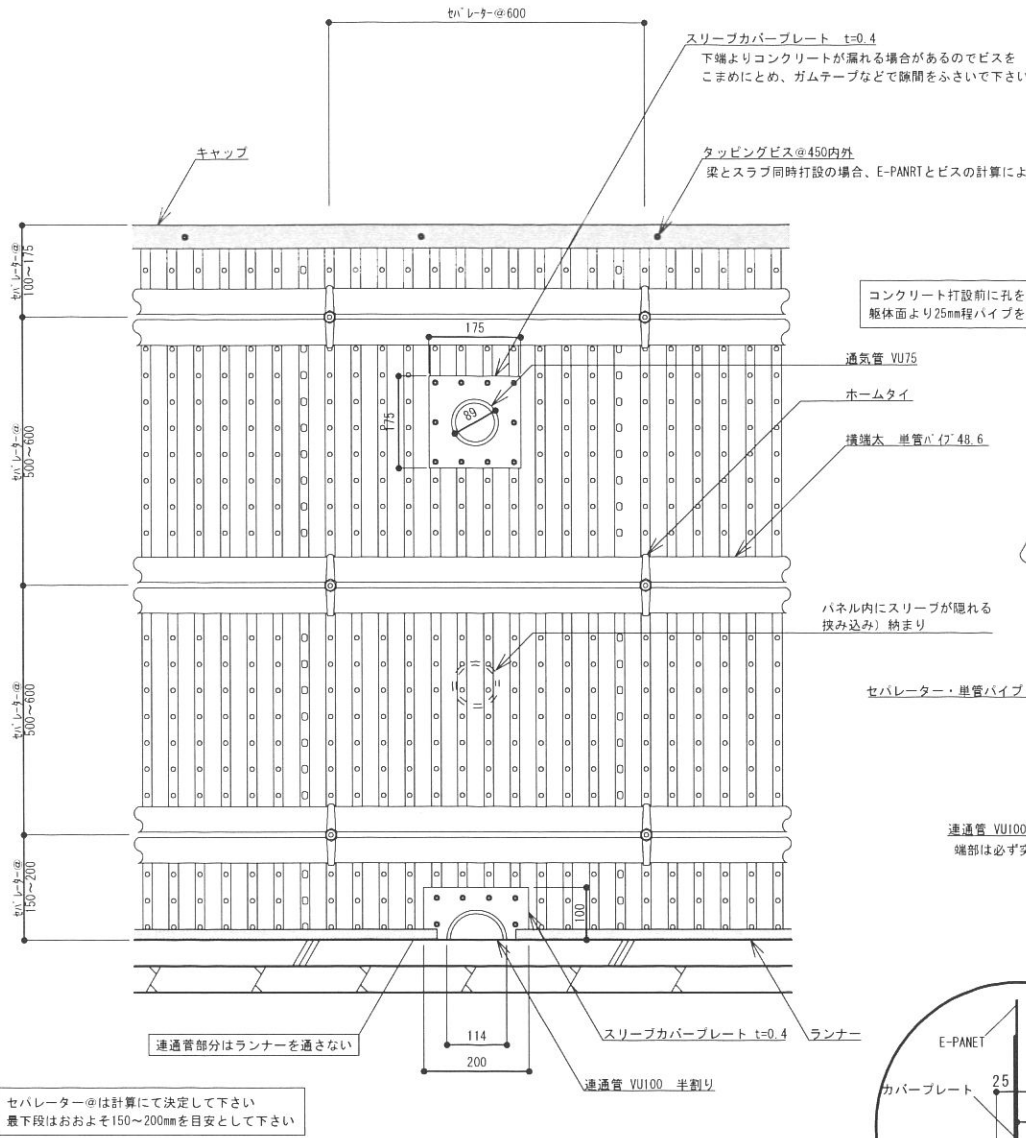

立面図 (図-3 S=1/10)

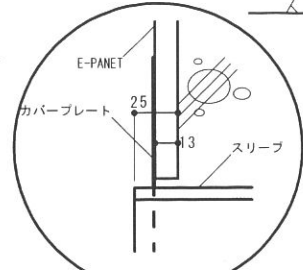

A部 取合詳細図 S=1/3

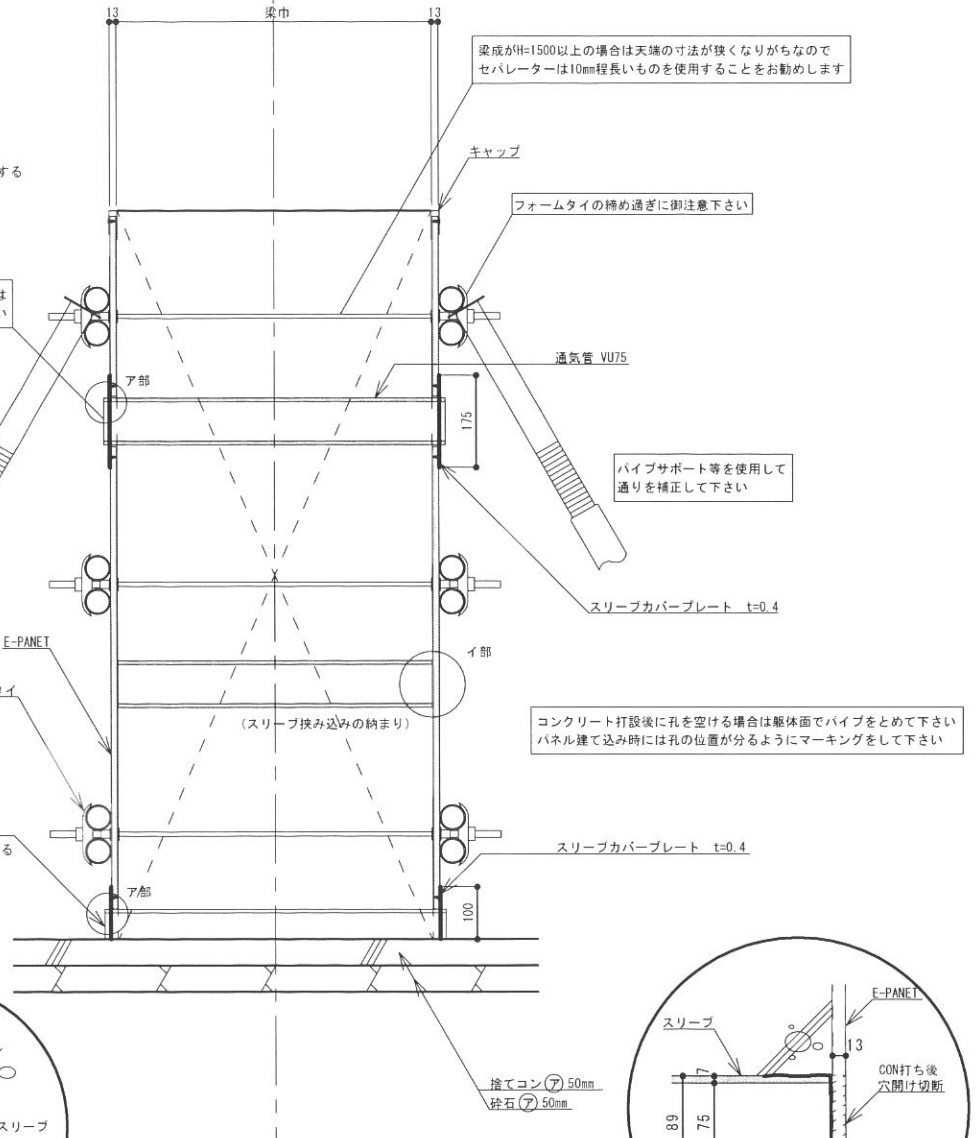

断面図 (図-4 S=1/10)

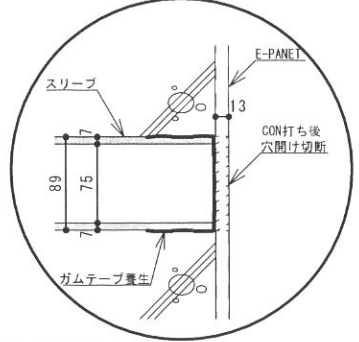

I部 取合詳細図 S=1/5